



## **ΠΕΡΙΕΧΟΜΕΝΑ**

<b>1.</b>	<b>ΕΠΙΣΚΟΠΗΣΗ ΠΡΟΪΟΝΤΟΣ</b> .....	<b>3</b>
<b>2.</b>	<b>ΕΝΔΕΙΞΕΙΣ ΟΘΟΝΗΣ</b> .....	<b>3</b>
<b>3.</b>	<b>ΕΓΚΑΤΑΣΤΑΣΗ ΜΠΑΤΑΡΙΩΝ</b> .....	<b>4</b>
<b>4.</b>	<b>ΠΡΟΓΡΑΜΜΑΤΙΣΜΟΣ</b> .....	<b>4</b>
4.1	ΡΥΘΜΙΣΗ ΡΟΛΟΓΙΟΥ .....	4
4.2	ΧΡΟΝΟΣ ΕΚΚΙΝΗΣΗΣ ΠΟΤΙΣΜΑΤΟΣ .....	5
4.3	ΧΡΟΝΙΚΗ ΔΙΑΡΚΕΙΑ ΠΟΤΙΣΜΑΤΟΣ .....	5
4.4	ΣΥΧΝΟΤΗΤΑ ΠΟΤΙΣΜΑΤΟΣ.....	5
4.5	ΑΠΕΝΕΡΓΟΠΟΙΗΣΗ ΠΡΟΓΡΑΜΜΑΤΟΣ.....	6
<b>5.</b>	<b>ΛΕΙΤΟΥΡΓΙΑ</b> .....	<b>7</b>
<b>6.</b>	<b>ΕΠΙΠΡΟΣΘΕΤΑ ΧΑΡΑΚΤΗΡΙΣΤΙΚΑ</b> .....	<b>7</b>
6.1	ΧΡΟΝΟΚΑΘΥΣΤΕΡΗΣΗ ΒΡΟΧΗΣ.....	7
6.2	ΚΛΕΙΔΩΜΑ ΓΙΑ ΠΑΙΔΙΑ .....	8
6.3	ΧΕΙΡΟΚΙΝΗΤΟ ΠΟΤΙΣΜΑ .....	8
<b>7.</b>	<b>ΓΕΝΙΚΕΣ ΠΛΗΡΟΦΟΡΙΕΣ</b> .....	<b>9</b>
<b>8.</b>	<b>ΣΕΡΒΙΣ / ΑΝΤΑΛΛΑΚΤΙΚΑ</b> .....	<b>10</b>
<b>9.</b>	<b>ΤΕΧΝΙΚΕΣ ΠΡΟΔΙΑΓΡΑΦΕΣ</b> .....	<b>10</b>
<b>10.</b>	<b>ΔΗΛΩΣΗ ΣΥΜΜΟΡΦΩΣΗΣ</b> .....	<b>10</b>
<b>11.</b>	<b>ΕΓΓΥΗΣΗ ΚΑΙ ΟΡΟΙ ΕΓΓΥΗΣΗΣ</b> .....	<b>10</b>



**ΣΗΜΕΙΩΣΗ:** Οι εικόνες που περιλαμβάνονται στο εγχειρίδιο αυτό, παρατίθενται για λόγους επεξήγησης των διαφόρων λειτουργιών και χειριστηρίων, και ως εκ τούτου, ενδέχεται να υπάρχουν διαφορές σε σύγκριση με το πραγματικό προϊόν που έχετε στα χέρια σας.

## 1. ΕΠΙΣΚΟΠΗΣΗ ΠΡΟΪΟΝΤΟΣ

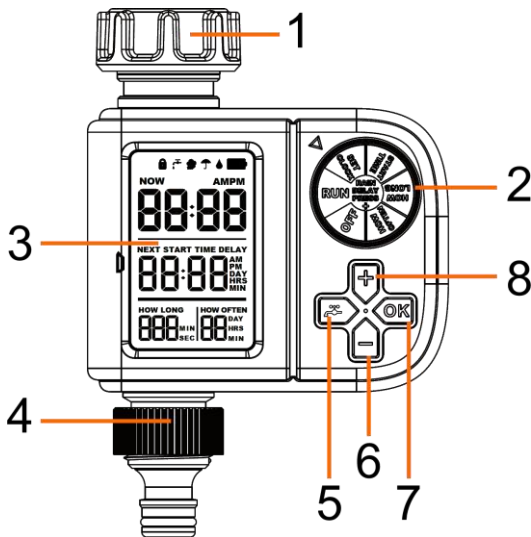





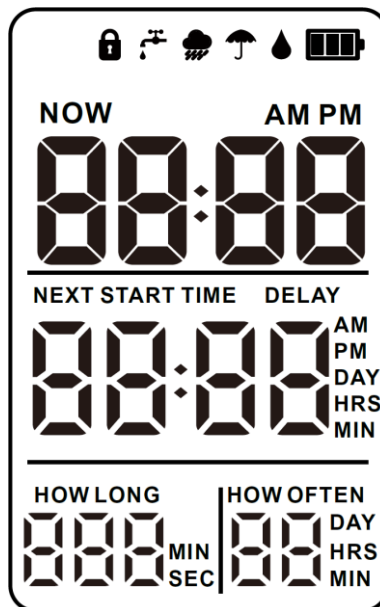

1. Ρακόρ εισόδου νερού
2. Περιστροφικός διακόπτης
3. Οθόνη LCD
4. Ρακόρ εξόδου νερού
5. Πλήκτρο χειροκίνητου ποτίσματος
6. Πλήκτρο μείωσης
7. Πλήκτρο OK
8. Πλήκτρο αύξησης / αύξησης χρόνου καθυστέρησης

## 2. ΕΝΔΕΙΞΕΙΣ ΟΘΟΝΗΣ



<b>NOW</b>	Υποδεικνύει την ρύθμιση της τρέχουσας ώρας.
<b>START TIME</b>	Υποδεικνύει τον ρυθμισμένο χρόνο εκκίνησης ποτίσματος.
<b>HOW LONG</b>	Υποδεικνύει τη ρυθμισμένη χρονική διάρκεια ποτίσματος.
<b>HOW OFTEN</b>	Υποδεικνύει το χρόνο συχνότητας ποτίσματος.
<b>NEXT START</b>	Υποδεικνύει τον υπολειπόμενο χρόνο έως την επόμενη έναρξη ποτίσματος.
<b>DELAY</b>	Υποδεικνύει τη χρονοκαθυστέρηση βροχής.
<b>DAY</b>	Ημέρες.
<b>HRS</b>	Ώρες.
<b>MIN</b>	Λεπτά.
<b>SEC</b>	Δευτερόλεπτα.
<b>AM PM</b>	Ένδειξη προ-μεσημβρίας (AM) / μετά-μεσημβρίας (PM).

	Υποδεικνύει ότι έχει ενεργοποιηθεί η λειτουργία κλειδώματος για παιδιά.
	Υποδεικνύει ότι έχει ενεργοποιηθεί η χειροκίνητη λειτουργία ποτίσματος.
	Σύμβολο Αισθητήρα Βροχής
	Υποδεικνύει ότι έχει ενεργοποιηθεί η χρονοκαθυστέρηση βροχής.
	Σύμβολο Αυτόματης Λειτουργίας Ποτίσματος
	Ένδειξη Στάθμης Μπαταρίας

### 3. ΕΓΚΑΤΑΣΤΑΣΗ ΜΠΑΤΑΡΙΩΝ

1. Ανοίξτε το καπάκι του διαμερίσματος μπαταριών που βρίσκεται στο πίσω μέρος της συσκευής.
2. Τοποθετήστε δύο αλκαλικές μπαταρίες τύπου AA (1.5V) στο διαμέρισμα μπαταριών στο πίσω μέρος της συσκευής και κλείστε το καπάκι του διαμερίσματος μπαταριών.
3. Η οθόνη LCD της συσκευής θα ανάψει ταυτόχρονα όλες τις ενδείξεις για 2 δευτερόλεπτα και στη συνέχεια θα εισέλθει σε κατάσταση ρύθμισης της τρέχουσας ώρας. Σε αυτό το σημείο, η προεπιλεγμένη τρέχουσα ώρα θα είναι 12:00 μ.μ.

	<p><b>ΣΗΜΕΙΩΣΗ:</b></p> <ul style="list-style-type: none"> <li>– Μετά από κάθε αντικατάσταση μπαταριών, να πιέζετε καλά το καπάκι του διαμερίσματος μπαταριών κατά το κλείσιμο προκειμένου να διασφαλίσετε τη στεγανοποίηση του προϊόντος και να παρατείνετε τη διάρκεια ζωής του.</li> <li>– Όταν εμφανιστεί το εικονίδιο χαμηλής στάθμης μπαταριών στην οθόνη ενδείξεων, να φροντίζετε για την έγκαιρη αντικατάσταση των μπαταριών.</li> <li>– Να αφαιρείτε τις μπαταρίες από τη συσκευή όταν δεν την χρησιμοποιείτε.</li> </ul>
---	--

### 4. ΠΡΟΓΡΑΜΜΑΤΙΣΜΟΣ

#### 4.1 ΡΥΘΜΙΣΗ ΡΟΛΟΓΙΟΥ

1. Περιστρέψτε το περιστροφικό διακόπτη έτσι ώστε το βέλος να δείχνει προς την ένδειξη ρύθμισης ρολογιού [SET CLOCK]. Ο χρόνος που απεικονίζεται στην οθόνη κάτω από την ένδειξη *NOW*, αρχίζει να αναβοσβήνει, ενώ οι ενδείξεις *START TIME*, *HOW LONG* και *HOW OFTEN* παραμένουν σταθερά αναμμένες (βλ. Εικόνα 1).

	<p><b>ΣΗΜΕΙΩΣΗ:</b> Κατά την πρώτη ρύθμιση, κάτω από τις ενδείξεις <i>START TIME</i>, <i>HOW LONG</i> και <i>HOW OFTEN</i>, θα εμφανίζονται παύλες. Εάν έχετε ήδη ρυθμίσει κάποια από αυτές τις παραμέτρους, θα εμφανίζεται η τελευταία ρύθμιση.</p>
---	--

2. Χρησιμοποιήστε τα πλήκτρα [+ / -] για να ρυθμίσετε την ώρα. Κάθε πάτημα αυξάνει ή μειώνει κατά ένα λεπτό, ενώ το παρατεταμένο πάτημα αλλάζει τη ρύθμιση γρηγορότερα.
3. Μόλις ολοκληρώσετε την ρύθμιση, πιέστε το πλήκτρο [OK] ή περιστρέψτε το περιστροφικό διακόπτη για να αποθηκευτεί η ρύθμιση.

## 4.2 ΧΡΟΝΟΣ ΕΚΚΙΝΗΣΗΣ ΠΟΤΙΣΜΑΤΟΣ

1. Περιστρέψτε το περιστροφικό διακόπτη έτσι ώστε το βέλος να δείχνει προς την ένδειξη ρύθμισης χρόνου εκκίνησης ποτίσματος [START TIME]. Ο χρόνος κάτω από την ένδειξη *START TIME* θα αρχίσει να αναβοσβήνει, ενώ οι ενδείξεις *NOW*, *HOW LONG* και *HOW OFTEN* παραμένουν σταθερά αναμμένες (βλ. Εικόνα 2).



**ΣΗΜΕΙΩΣΗ:** Κατά την πρώτη ρύθμιση, κάτω από τις ενδείξεις *NOW*, *HOW LONG* και *HOW OFTEN*, θα εμφανίζονται παύλες. Εάν έχετε ήδη ρυθμίσει κάποια από αυτές τις παραμέτρους, θα εμφανίζεται η τελευταία ρύθμιση.



Εικόνα 1



Εικόνα 2

2. Χρησιμοποιήστε τα πλήκτρα [+ / -] για να ρυθμίσετε την ώρα. Κάθε πάτημα αυξάνει ή μειώνει κατά ένα λεπτό, ενώ το παρατεταμένο πάτημα αλλάζει τη ρύθμιση γρηγορότερα.
3. Μόλις ολοκληρώσετε την ρύθμιση, πιέστε το πλήκτρο [OK] ή περιστρέψτε το περιστροφικό διακόπτη για να αποθηκευτεί η ρύθμιση.

## 4.3 ΧΡΟΝΙΚΗ ΔΙΑΡΚΕΙΑ ΠΟΤΙΣΜΑΤΟΣ

1. Περιστρέψτε το περιστροφικό διακόπτη έτσι ώστε το βέλος να δείχνει προς την ένδειξη ρύθμισης χρόνου διάρκειας ποτίσματος [HOW LONG]. Ο χρόνος κάτω από την ένδειξη *HOW LONG* θα αρχίσει να αναβοσβήνει, ενώ οι ενδείξεις *NOW*, *START TIME* και *HOW OFTEN* παραμένουν σταθερά αναμμένες (βλ. Εικόνα 3).



**ΣΗΜΕΙΩΣΗ:** Κατά την πρώτη ρύθμιση, κάτω από τις ενδείξεις *NOW*, *START TIME* και *HOW OFTEN*, θα εμφανίζονται παύλες. Εάν έχετε ήδη ρυθμίσει κάποια από αυτές τις παραμέτρους, θα εμφανίζεται η τελευταία ρύθμιση.

2. Χρησιμοποιήστε τα πλήκτρα [+ / -] για να ρυθμίσετε το χρόνο διάρκειας. Κάθε πάτημα αυξάνει ή μειώνει κατά ένα λεπτό, ενώ το παρατεταμένο πάτημα αλλάζει τη ρύθμιση γρηγορότερα. Το εύρος ρύθμισης κυμαίνεται από 1 έως 360 λεπτά.
3. Μόλις ολοκληρώσετε την ρύθμιση, πιέστε το πλήκτρο [OK] ή περιστρέψτε το περιστροφικό διακόπτη για να αποθηκευτεί η ρύθμιση.

## 4.4 ΣΥΧΝΟΤΗΤΑ ΠΟΤΙΣΜΑΤΟΣ

1. Περιστρέψτε το περιστροφικό διακόπτη έτσι ώστε το βέλος να δείχνει προς την ένδειξη ρύθμισης συχνότητας ποτίσματος [HOW OFTEN]. Ο χρόνος κάτω από την ένδειξη *HOW OFTEN* θα αρχίσει να αναβοσβήνει, ενώ οι ενδείξεις *NOW*, *START TIME* και *HOW LONG* παραμένουν σταθερά αναμμένες (βλ. Εικόνα 4).



**ΣΗΜΕΙΩΣΗ:** Κατά την πρώτη ρύθμιση, κάτω από τις ενδείξεις *NOW*, *START TIME* και *HOW LONG*, θα εμφανίζονται παύλες. Εάν έχετε ήδη ρυθμίσει κάποια από αυτές τις παραμέτρους, θα εμφανίζεται η τελευταία ρύθμιση.

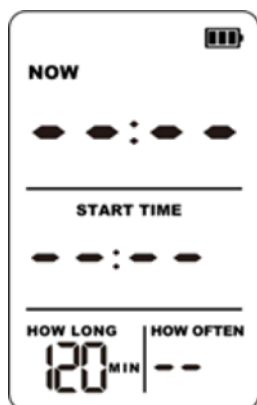

Εικόνα 3

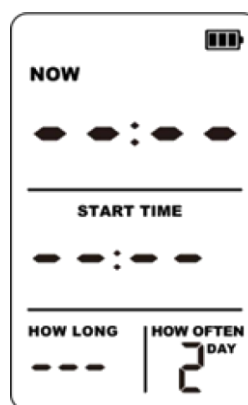

Εικόνα 4

- Χρησιμοποιήστε τα πλήκτρα [+ / -] για να ρυθμίσετε το χρόνο συχνότητας ποτίσματος. Κάθε πάτημα αυξάνει ή μειώνει κατά 1 ώρα / ημέρα, ενώ το παρατεταμένο πάτημα αλλάζει τη ρύθμιση γρηγορότερα. Η συχνότητα ποτίσματος μπορεί να ρυθμιστεί σε 1 ώρα, 2 ώρες, 3 ώρες, 4 ώρες, 6 ώρες, 12 ώρες, 1-15 ημέρες.
- Μόλις ολοκληρώσετε την ρύθμιση, πιάστε το πλήκτρο [OK] ή περιστρέψτε το περιστροφικό διακόπτη για να αποθηκευτεί η ρύθμιση.



**ΠΡΟΣΟΧΗ:**

- Κατά τη διάρκεια της ρύθμισης του προγράμματος, εάν η καθορισμένη διάρκεια ποτίσματος είναι μεγαλύτερη από τη συχνότητα ποτίσματος (π.χ. έχει ρυθμιστεί διάρκεια ποτίσματος 120 λεπτών και συχνότητα ποτίσματος 1 ώρα), το πρόγραμμα δεν θα εκτελείται.
- Η συχνότητα ποτίσματος στο πρόγραμμα του προϊόντος περιλαμβάνει τη διάρκεια ποτίσματος (π.χ. αν ρυθμίσετε το χρόνο εκκίνησης ποτίσματος στις 12:00, τη συχνότητα ποτίσματος σε 1 ημέρα και τη διάρκεια ποτίσματος σε 5 λεπτά, το πρόγραμμα θα ποτίζει για 5 λεπτά, κάθε μέρα στις 12:00).

#### 4.5 ΑΠΕΝΕΡΓΟΠΟΙΗΣΗ ΠΡΟΓΡΑΜΜΑΤΟΣ

Περιστρέψτε το περιστροφικό διακόπτη έτσι ώστε το βέλος να δείχνει στην ένδειξη απενεργοποίησης [OFF]. Η οθόνη LCD θα απεικονίσει την ένδειξη *OFF* η οποία υποδεικνύει ότι όλα τα προγράμματα έχουν απενεργοποιηθεί (βλ. Εικόνα 5).



Εικόνα 5

## 5. ΛΕΙΤΟΥΡΓΙΑ

1. Περιστρέψτε το περιστροφικό διακόπτη έτσι ώστε το βέλος να δείχνει προς την ένδειξη λειτουργίας [RUN]. Εάν η ρύθμιση προγράμματος ήταν επιτυχής, η οθόνη LCD θα εναλλάσσεται μεταξύ των δύο καταστάσεων που απεικονίζονται στις Εικόνες 6 και 7, ενώ εάν η ρύθμιση έχει αποτύχει θα απεικονίζεται μόνο η οθόνη της Εικόνας 6.
2. Στην Εικόνα 8 απεικονίζεται η οθόνη ποτίσματος σε κατάσταση λειτουργίας.



Εικόνα 6



Εικόνα 7



Εικόνα 8

## 6. ΕΠΙΠΡΟΣΘΕΤΑ ΧΑΡΑΚΤΗΡΙΣΤΙΚΑ

### 6.1 ΧΡΟΝΟΚΑΘΥΣΤΕΡΗΣΗ ΒΡΟΧΗΣ

Η χρονοκαθυστέρηση βροχής επιτρέπει την καθυστέρηση του ποτίσματος για ένα χρονικό διάστημα. Για να ενεργοποιήσετε τη χρονοκαθυστέρηση βροχής, ακολουθήστε τα παρακάτω βήματα.

1. Περιστρέψτε το περιστροφικό διακόπτη έτσι ώστε το βέλος να δείχνει προς την ένδειξη λειτουργίας [RUN].
2. Πιέστε το πλήκτρο [+] για εισέλθετε στη ρύθμιση χρονοκαθυστέρησης. Θα ανάψει σταθερά στην οθόνη η ένδειξη DELAY και η ένδειξη χρόνου κάτω από την ένδειξη DELAY θα αναβοσβήνει (βλ. Εικόνα 9). Ο χρόνος καθυστέρησης λόγω βροχής μπορεί να ρυθμιστεί σε 6 ώρες, 8 ώρες, 12 ώρες, 1-7 ημέρες.
3. Πιέστε το πλήκτρο [OK] για να επιβεβαιώσετε τη ρύθμιση. Στο επάνω μέρος της οθόνης θα εμφανιστεί το σύμβολο ☂ και η οθόνη θα εναλλάσσεται μεταξύ των απεικονίσεων των Εικόνων 10 και 11.

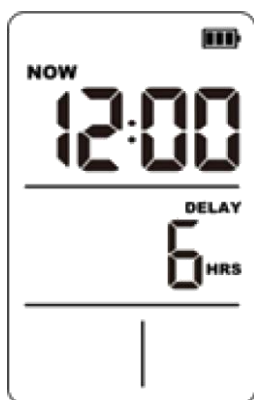

Εικόνα 9

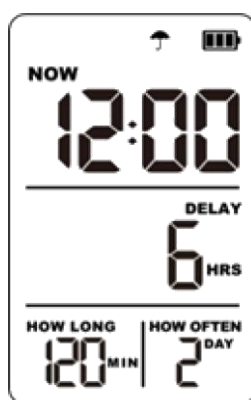

Εικόνα 10

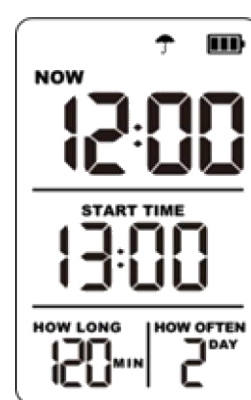

Εικόνα 11

4. Εάν θέλετε να ακυρώσετε τη λειτουργία χρονοκαθυστέρησης βροχής, πιέστε ξανά το πλήκτρο [+] ενώ ο περιστροφικός διακόπτης βρίσκεται στην ένδειξη [RUN].

## 6.2 ΚΛΕΙΔΩΜΑ ΓΙΑ ΠΑΙΔΙΑ



Η συσκευή αυτή διαθέτει μία λειτουργία κλειδώματος για παιδιά, η οποία αποσκοπεί στο να αποτρέψει την αλλαγή των ρυθμίσεων από παιδιά ή άλλα μη-εξουσιοδοτημένα άτομα. Όταν ο περιστροφικός διακόπτης είναι ρυθμισμένος σε οποιαδήποτε θέση εκτός από τη θέση [RUN], και ενώ είναι ενεργοποιημένη η λειτουργία κλειδώματος για παιδιά, η οθόνη θα απεικονίζει μόνο αλλά δεν θα επιτρέπεται καμία ρύθμιση. Για να ενεργοποιήσετε τη λειτουργία κλειδώματος για παιδιά, προβείτε στα ακόλουθα βήματα.



Εικόνα 12





Εικόνα 13

1. Περιστρέψτε το περιστροφικό διακόπτη έτσι ώστε το βέλος να δείχνει προς την ένδειξη λειτουργίας [RUN].
2. Πιέστε παρατεταμένα το πλήκτρο [OK] για 3 δευτερόλεπτα για να ενεργοποιήσετε τη λειτουργία κλειδώματος για παιδιά. Στο επάνω μέρος της οθόνης θα εμφανιστεί το σύμβολο , υποδεικνύοντας την επιτυχή ενεργοποίηση της λειτουργίας κλειδώματος για παιδιά.
3. Για να απενεργοποιήσετε τη λειτουργία κλειδώματος για παιδιά, πιέστε παρατεταμένα ξανά το πλήκτρο [OK] για 3 δευτερόλεπτα ενώ ο περιστροφικός διακόπτης βρίσκεται στη θέση [RUN]. Το σύμβολο  θα σβήσει, υποδεικνύοντας ότι η ρύθμιση είναι επιτυχής.

## 6.3 ΧΕΙΡΟΚΙΝΗΤΟ ΠΟΤΙΣΜΑ

Το χειροκίνητο πότισμα σας επιτρέπει να ποτίζετε χειροκίνητα χωρίς να διακόπτετε το ρυθμισμένο πρόγραμμα. Για να ενεργοποιήσετε τη λειτουργία χειροκίνητου ποτίσματος, προβείτε στα ακόλουθα βήματα.



1. Περιστρέψτε το περιστροφικό διακόπτη έτσι ώστε το βέλος να δείχνει προς την ένδειξη λειτουργίας [RUN].
2. Πιέστε το πλήκτρο χειροκίνητου ποτίσματος  για να εισέλθετε στη ρύθμιση χειροκίνητου ποτίσματος. Στο επάνω μέρος της οθόνης θα εμφανιστεί το σύμβολο , ενώ στο κάτω μέρος τη οθόνης θα αναβοσβήνει ο χρόνος κάτω από την ένδειξη *HOW LONG* (βλ. Εικόνα 14). Μπορείτε να ρυθμίσετε το χρόνο χειροκίνητου ποτίσματος από 1 έως 360 λεπτά, χρησιμοποιώντας τα πλήκτρα [+ / -]. Με παρατεταμένο πάτημα των πλήκτρων αυτών, ο χρόνος ρυθμίζεται γρηγορότερα.



Εικόνα 14



Εικόνα 15

3. Αφού ρυθμίσετε το χρόνο, πιέστε το πλήκτρο [OK]. Θα ξεκινήσει το χειροκίνητο πότισμα, ενώ στο επάνω μέρος της οθόνης θα εμφανιστεί το σύμβολο  (βλ. Εικόνα 15).
4. Εάν θέλετε να ακυρώσετε τη λειτουργία χειροκίνητου ποτίσματος, πιέστε το πλήκτρο  ή περιστρέψτε το περιστροφικό διακόπτη ξανά στη θέση [RUN]. Το σύμβολο  θα εξαφανιστεί από το επάνω μέρος της οθόνης.

## 7. ΓΕΝΙΚΕΣ ΠΛΗΡΟΦΟΡΙΕΣ

- Βεβαιωθείτε ότι χρησιμοποιείτε μόνο αλκαλικές μπαταρίες. Διατηρείτε καθαρές τις μπαταρίες από βρωμιές και σκόνες, γιατί μπορεί να μπλοκάρει η βαλβίδα και να προκληθεί παύση λειτουργίας του ρυθμισμένου προγράμματος.
- Αν η αποσυναρμολόγηση γίνει με ακατάλληλο τρόπο παύει η ισχύς της εγγύησης.
- Για να αποφύγετε την διάβρωση θα πρέπει πάντα να αφαιρείτε τις μπαταρίες όταν η συσκευή δεν πρόκειται να χρησιμοποιηθεί για μεγάλο χρονικό διάστημα ή εάν η στάθμη των μπαταριών είναι χαμηλή.
- Εάν πρόκειται να λείψετε από το χώρο για μεγάλο χρονικό διάστημα, συνιστάται η αντικατάσταση των μπαταριών με καινούργιες, προκειμένου να εξασφαλιστεί η λειτουργία του προγράμματος αυτόματου ποτίσματος.
- Παροχή νερού: Να χρησιμοποιείτε μόνο κρύο νερό από το κεντρικό δίκτυο. Εάν πρόκειται για σύστημα παροχής νερού τροφοδοτούμενο από την βαρύτητα τότε βεβαιωθείτε ότι χρησιμοποιείτε ένα φίλτρο στην παροχή.
- Ο προγραμματιστής ποτίσματος πρέπει να τοποθετείται μόνο σε κάθετη θέση με το παξιμάδι του συνδέσμου βρύσης να δείχνει κάθετα προς τα πάνω.
- Ο παγετός θα προκαλέσει ζημιά στο προγραμματιστή. Αποσυνδέστε τον πριν από τον πρώτο παγετό και αποθηκεύστε τον σε εσωτερικό χώρο, σε ξηρό και προστατευμένο από τον παγετό μέρος.
- Το παρόν προϊόν δεν είναι κατάλληλο για χρήση:
  - Όταν η πίεση της παροχής του νερού που έχετε πρόσβαση ξεπερνά τα 800 kPa (8 bar).
  - Όταν χρησιμοποιείτε νερό από πηγάδι ή γενικά αφιλτράριστο νερό.
  - Όταν χρησιμοποιείτε αντλία για να αντλήσετε νερό.

- Όταν χρησιμοποιείτε οποιοδήποτε υγρό πέρα από το νερό που είναι εύφλεκτο, εκρηκτικό ή διαβρωτικό.
- Όταν η παροχή του νερού δεν είναι σταθερή.

## 8. ΣΕΡΒΙΣ / ΑΝΤΑΛΛΑΚΤΙΚΑ

Σε κάθε επικοινωνία σας με εξουσιοδοτημένο αντιπρόσωπο / κέντρο τεχνικής υποστήριξης, και για την καλύτερη εξυπηρέτησή σας, παρακαλούμε όπως αναφέρετε τον σχετικό κωδικό που αναγράφεται στην ετικέτα του προϊόντος, δίπλα ή κάτω από το μοντέλο (βλ. παράδειγμα Εικόνας 16).



Εικόνα 16

## 9. ΤΕΧΝΙΚΕΣ ΠΡΟΔΙΑΓΡΑΦΕΣ

Κωδικός	69358
Μοντέλο	YL21303
Τάση λειτουργίας	3V DC (2 αλκαλικές μπαταρίες AA)
Πίεση νερού	0.5 – 8 bar
Ρυθμός ροής	≥ 30 lt/min (4 bar)
Είσοδος νερού	3/4"
Έξοδος νερού	3/4"
Θερμοκρασία λειτουργίας	5 – 60°C

	<p><b>ΣΗΜΕΙΩΣΗ:</b> Ο κατασκευαστής διατηρεί το δικαίωμα να τροποποιήσει τα τεχνικά χαρακτηριστικά χωρίς προηγούμενη ειδοποίηση.</p> <p><i>Κατασκευάζεται από την: Ningbo Yilin Aguatech Co.,LTD. No. 68, Zhongxia Road, Ningbo P.R.C.</i></p>
---	--

## 10. ΔΗΛΩΣΗ ΣΥΜΜΟΡΦΩΣΗΣ

Ο κατασκευαστής δηλώνει με αποκλειστική του ευθύνη ότι το προϊόν αυτό συμμορφώνεται με τις ουσιώδεις απαιτήσεις των οδηγιών της Ε.Ε. που αφορούν το εν λόγω προϊόν και ικανοποιεί τα σχετικά πρότυπα που εφαρμόζονται για αυτό, ώστε να φέρει την κατάλληλη σήμανση / πιστοποίηση CE. Για περισσότερες λεπτομέρειες, ανατρέξτε στην αναλυτική Δήλωση Συμμόρφωσης που συνοδεύει το προϊόν.

## 11. ΕΓΓΥΗΣΗ ΚΑΙ ΟΡΟΙ ΕΓΓΥΗΣΗΣ

Η UNIMAC A.E. διασφαλίζει τους αγοραστές για την καλή ποιότητα του προϊόντος και παρέχει εγγύηση καλής λειτουργίας του. Η δήλωση αυτή και οι όροι της εγγύησης αναφέρονται επιπρόσθετα των συμβατικών υποχρεώσεων του κατασκευαστή έναντι του καταναλωτή και σε καμία περίπτωση δεν επηρεάζει τα θεσμοθετημένα δικαιώματά του που προβλέπονται από την ισχύουσα νομοθεσία.

Η χρονική διάρκεια της εγγύησης είναι:

- **12 μήνες** για προϊόντα που χρησιμοποιούνται για επαγγελματική ή εμπορική χρήση και πάντα σύμφωνα με τις προδιαγραφές του προϊόντος.
- **24 μήνες** για προϊόντα που χρησιμοποιούνται για ερασιτεχνική χρήση από καταναλωτές.

Η χρονική διάρκεια της εγγύησης ξεκινά από την ημερομηνία αγοράς του προϊόντος από τον τελικό αγοραστή. Απαραίτητη προϋπόθεση για την αναγνώριση κάθε απαίτησης εγγύησης είναι η προσκόμιση του σχετικού παραστατικού αγοράς (απόδειξη ή τιμολόγιο) όπου θα αναγράφεται ευκρινώς ο τύπος/κωδικός του προϊόντος και η ημερομηνία αγοράς του.

Η παρούσα εγγύηση ισχύει για τα προϊόντα και τις συσκευές που έχουν πωληθεί και εγκατασταθεί εντός της Ελλάδος.

Εάν το προϊόν καταστεί ελαττωματικό λόγω κατασκευαστικού σφάλματος, ή αστοχίας υλικού εντός της χρονικής διάρκειας της εγγύησης και υπό ορθή χρήση αυτού, αναλαμβάνουμε το κόστος αποκατάστασης του σφάλματος του προϊόντος. Είναι στη διακριτική ευχέρεια της UNIMAC είτε να επισκευάσει ή να αντικαταστήσει τα ελαττωματικά μέρη του ή κατά τη δική της εκτίμηση να αντικαταστήσει πλήρως το προϊόν εάν αυτό θεωρηθεί απαραίτητο.

Τα αντικατασταθέντα μέρη ή προϊόντα περιέχονται στην ιδιοκτησία της UNIMAC A.E.

Η αποκατάσταση της βλάβης γίνεται στο τμήμα τεχνικού ελέγχου της UNIMAC A.E. όπου υπάρχει ο απαραίτητος εξοπλισμός για τη διάγνωση, επισκευή και δοκιμή του προϊόντος και κατά τις εργάσιμες ημέρες και ώρες. Η ανταπόκριση στην παροχή εγγύησης γίνεται βάση των ισχυουσών αναγκών και των διαθέσιμων μέσων. Η UNIMAC δεσμεύεται ότι θα καταβάλει κάθε δυνατή προσπάθεια για την αποκατάσταση των σφαλμάτων εντός εύλογου χρονικού διαστήματος, ωστόσο δε φέρει ευθύνη για ενδεχόμενες καθυστερήσεις στην εκτέλεση των υποχρεώσεων της που οφείλονται σε τρίτους ή σε εξωγενείς παράγοντες.

Δεν καλύπτονται από την παρούσα εγγύηση τα μέρη εκείνα που θα παρουσιάσουν βλάβη εξαιτίας αμέλειας, μη ορθής χρήσης ή/και κατάχρησης του προϊόντος, μη σωστή τήρηση του προγράμματος συντήρησης, λανθασμένης εγκατάστασης ή συναρμολόγησης, επισκευής από μη εξουσιοδοτημένο πρόσωπο, κακής μεταφοράς και όταν οι συνθήκες δεν μπορούν να πιστοποιήσουν ότι το ελάττωμα οφείλεται καθαρά σε κατασκευαστικό σφάλμα. Παύει η ισχύς της εγγύησης όταν γίνουν επεμβάσεις στην συσκευή χωρίς την έγκριση του κατασκευαστή, όταν δεν ακολουθηθούν οι οδηγίες εγκατάστασης και θέσης σε λειτουργία που αναφέρονται στο φυλλάδιο οδηγιών που συνοδεύει το προϊόν, όταν η χρήση του προϊόντος δεν είναι σύμφωνη με τις προδιαγραφές του (π.χ. επαγγελματική χρήση καταναλωτικών προϊόντων). Επίσης δεν καλύπτονται από την εγγύηση ζημιές που ενδεχομένως προκληθούν από ατύχημα, ακραία φυσικά φαινόμενα (π.χ. κεραυνό, πλημμύρα, σεισμό, πυρκαγιά, παγετό κ.λπ.), από διακοπή ρεύματος, απώλεια φάσης, αυξομείωση τάσης, ή τροφοδοσίας διαφορετικής από την ενδεικνυόμενη, από τη χρήση λανθασμένου ή ακατάλληλου ή κακής ποιότητας καυσίμου, κακό χειρισμό ή ρύθμιση της συσκευής, πλημμελή συντήρηση, κακό καθαρισμό ή μη ορθή αποθήκευση.

Η παρούσα εγγύηση δεν καλύπτει το κόστος καθαρισμού, προγραμματισμένης και απαραίτητης για τη σωστή λειτουργία του προϊόντος συντήρησης, εγκατάστασης, ρύθμισης, επίδειξης ή εκπαίδευση του τρόπου λειτουργίας του προϊόντος.

Η εταιρεία δεν αναλαμβάνει καμία ευθύνη έναντι ζημιών που ενδεχομένως προκληθούν, άμεσα ή έμμεσα σε πρόσωπα, ζώα, ή πράγματα σαν συνέπεια της μη τήρησης των οδηγιών που αναφέρονται στο παρόν φυλλάδιο και αφορούν στη σωστή χρήση, συντήρηση και εγκατάσταση της συσκευής, ή λόγω καθυστερήσεων της αποκατάστασης της βλάβης. Επίσης δεν αναγνωρίζει τυχόν διαφυγόντα κέρδη από τη μη λειτουργία του προϊόντος λόγω βλάβης. Σε κάθε περίπτωση η ευθύνη της εταιρείας λόγω εγγύησης δε μπορεί να υπερβαίνει την αξία του μηχανήματος που καλύπτει η εγγύηση.

Εξαιρούνται της εγγύησης τα μέρη εκείνα που φθείρονται φυσιολογικά κατά τη χρήση του προϊόντος (π.χ. στεγανωτικά μέσα, λιπαντικά, φίλτρα, καλώδια, σωλήνες, μπαταρίες, κ.λπ.) όπως και τα μέρη που πρέπει να αντικατασταθούν σύμφωνα με το οριζόμενο από τον κατασκευαστή ή την κοινή πρακτική πρόγραμμα συντήρησης εντός του χρόνου της εγγύησης.

#### **ΕΠΙΣΚΕΥΗ ΕΚΤΟΣ ΕΓΓΥΗΣΗΣ:**

Η εταιρεία μετά την λήξη της εγγύησης θα εξακολουθεί να παρέχει service με τα γνήσια ανταλλακτικά στα προϊόντα και στις συσκευές, για εύλογο χρονικό διάστημα ανάλογα με τον προβλεπόμενο χρόνο ζωής του προϊόντος, με την ανάλογη χρέωση εργασίας, ανταλλακτικών και εξόδων αποστολής.







---

Για οποιοδήποτε τεχνικό πρόβλημα μπορείτε να επικοινωνήσετε με το κατάστημα που αγοράσατε το μηχάνημα ή με την αντιπροσωπεία:



**Έδρα:**

Ηφαίστου 55, 194 00 ΒΙ.ΠΕ. Κορωπίου, Ελλάδα

**Υποκατάστημα (Service & Ανταλλακτικά):**

Καζαντζάκη 5 & Ν. Βρεπτάκου 3, Τ.Κ. 182 33 Αγ. Ι. Ρέντη, Ελλάδα



**Τηλεφωνικό κέντρο:** 210-3490300



**Πωλήσεις:** sales@unimac.gr / **Service:** service@unimac.gr



**web:** www.unimac.gr

---



## Περιβαλλοντική προστασία



Η συσκευή και τα εξαρτήματα θα πρέπει να ανακυκλώνονται με φιλικό προς το περιβάλλον τρόπο. Μην απορρίπτετε τη συσκευή μαζί με οικιακά απόβλητα. Υποστηρίξτε την περιβαλλοντική προστασία παραδίδοντας τη συσκευή σε τοπικό σημείο συλλογής ή ζητήστε πληροφορίες από εξειδικευμένο αντιπρόσωπο.



Παρακαλούμε απορρίψτε τη συσκευασία του προϊόντος όπως ενδείκνυται. Κατάλληλο για ανακύκλωση. Βοηθήστε στην προστασία του περιβάλλοντος και απορρίψτε τη συσκευασία στον κατάλληλο κάδο ανακύκλωσης της περιοχής σας.

---

**ΣΗΜΕΙΩΣΗ:** Λόγω του προγράμματος διαρκούς ανάπτυξης και ερευνών του κατασκευαστή, οι τεχνικές προδιαγραφές του προϊόντος που αναφέρονται στο παρόν φυλλάδιο είναι δυνατό να τροποποιηθούν χωρίς προηγούμενη ειδοποίηση.

---